

# INSTALLATION INSTRUCTIONS — INSTRUCTIONS D'INSTALLATION — INSTRUCCIONES DE INSTALACIÓN

## Lakeview

1-800-626-6105 — [www.plastival.com](http://www.plastival.com)

REQUIRED TOOLS	OUTILS NÉCESSAIRES	HERRAMIENTAS NECESARIAS
• Drill, Screwdriver, 1/8" metal bit, Level, Measuring tape, Hacksaw, PVC glue or silicone caulking	• Perceuse, Tournevis, Mèche à métal de 1/8", Niveau, Ruban à mesurer, Scie à métal, Colle à PVC ou caulkant de silicone	• Taladro, Destornillador, Barrena de 1/8", Nivel, Cinta para medir, Sierra de metal, Cola para PVC o calafateado de silicona
INSTALLATION TIPS	CONSEILS D'INSTALLATION	CONSEJOS PARA LA INSTALACIÓN
<ul style="list-style-type: none"> <li>When measuring for post installation, the measurement given is from the center of one post to the center of the next, NOT the distance between the posts. (Fig.1)</li> <li>It might be necessary to cut the rails to balance the sections properly. Always cut an equal amount from each end of the rail so the glass panels are well centered.</li> <li>If trimming a section is necessary, be sure to remove the steel insert before cutting. Do not cut the steel insert near the PVC products, as the steel debris may damage the PVC.</li> <li>Plan and draw your railing project. (plan to scale) (Fig.2) Sketch your project with the actual measurements of your deck or balcony with the location of the railing.</li> <li>When steel reinforcement inserts are cut, you must apply an anti-rust primer to the cut end to avoid rusting.</li> </ul>	<ul style="list-style-type: none"> <li>Lorsque vous mesurez la distance entre les poteaux, la mesure qui est donnée est prise du centre d'un poteau au centre du prochain, PAS la distance entre les poteaux. (Fig.1)</li> <li>Il peut être nécessaire de couper les traverses pour bien répartir les sections. Il faut toujours couper la même dimension de chaque extrémité de la traverse afin que les panneaux de verre soient bien centrés.</li> <li>Si vous devez couper une section, veuillez retirer le renfort d'acier avant de couper. Ne coupez pas le renfort d'acier près du PVC puisque les résidus de coupe peuvent endommager le PVC.</li> <li>Planifiez et dessinez votre projet de rampe (plan à l'échelle) (Fig.2) Faites un plan de votre projet avec les mesures exactes de votre terrasse ou balcon ainsi que les endroits où vous installerez votre rampe.</li> <li>Lorsque vous avez à couper les renforts en acier, vous devez appliquer une peinture antirouille au bout coupé pour éviter toute rouille.</li> </ul>	<ul style="list-style-type: none"> <li>Al tomar las medidas para la intalación de los postes, la medida dada va desde el centro de un poste hasta el centro del próximo, NO es la distancia entre los postes. (Fig.1)</li> <li>Tal vez sea necesario cortar los travesaños para equilibrar correctamente las piezas. Siempre corte una porción igual de cada extremo del travesaño para que los paneles de vidrio estén bien centradas.</li> <li>Si es necesario cortar una pieza, asegúrese de retirar la inserción de acero antes de hacerlo. No corte la inserción de acero cerca de productos PVC ya que los restos de acero pueden dañar el PVC.</li> <li>Planifique y trace su proyecto de barandilla (dibujo a escala) (Fig.2) Haga un esquema de su proyecto con las medidas actuales de su terraza o balcón, así como la ubicación de la barandilla.</li> <li>Cuando se cortan los refuerzos de acero, usted debe aplicar una pintura antioxidante al extremo cortado para evitar la herrumbre.</li> </ul>
<b>These instructions may not cover all situations. If you need help, don't hesitate to call our toll free line at 1-800-626-6105 and one of our advisors will be pleased to help you.</b>	<b>Ces instructions ne couvrent pas toutes les situations. Si vous avez besoin d'aide, n'hésitez pas à appeler notre ligne sans frais au 1-800-626-6105 et une personne ressource vous conseillera.</b>	<b>Estas instrucciones no cubren todas las situaciones. Si usted necesita ayuda, no vacile en llamar a nuestra línea sin cargos al 1-800-626-6105 y alguien le aconsejará.</b>

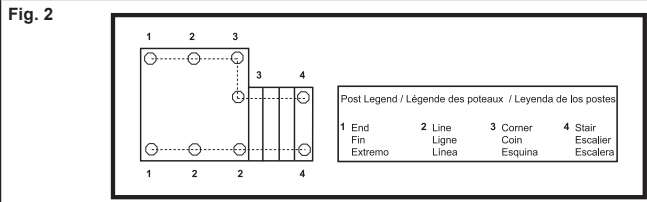
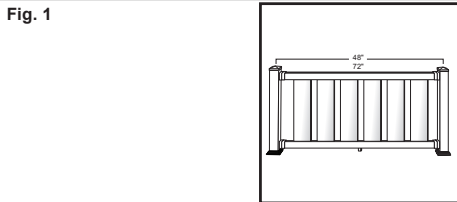

**1 CENTRE SUPPORT (Fig. 3)**  
 • For 72" sections, install the center support to the center (at 34") of the bottom rail.

**SUPPORT DE CENTRE (Fig. 3)**  
 • Pour des sections de 72", installez le support de centre au centre de la traverse du bas (à 34").

**SOPORTE DE CENTRO (Fig. 3)**  
 • Para piezas de 72", instale el soporte de centro en el centro (a 34") del travesaño inferior.

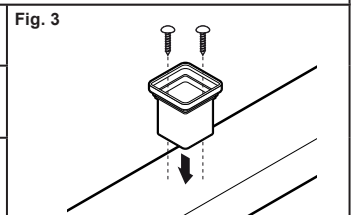

**2 POST INSTALLATION (Fig. 4)**  
 Draw a line with a pencil at 2" from the edge of your balcony to guide your installation. Start your installation from a corner or along a structure. Install the first post bracket to the surface with its PVC post over it. Use the length of the bottom rail to determine at what distance to place the second post. Install the second post into place.

**INSTALLATION DES POTEAUX (Fig. 4)**  
 Dessinez une ligne à 2" du rebord de votre balcon pour guider votre installation. Commencez votre installation dans un coin ou contre une structure. Installez le premier ancrage d'acier à la surface, ainsi que le poteau de PVC qui le recouvre. Utilisez la longueur de la traverse du bas pour déterminer à quelle distance devra être le deuxième poteau. Installez maintenant le deuxième poteau.

**INSTALACIÓN DE LOS POSTES (Fig. 4)**  
 Dibuje una línea con un lápiz a 2" del borde de su balcón para guiar su instalación. Comience su instalación desde una esquina o a lo largo de una estructura. Ajuste bien a la superficie la primera fijación con su poste PVC sobre ella. Utilice el largo del travesaño inferior para determinar a qué distancia va a instalar el segundo poste. Instale el segundo poste en su lugar.

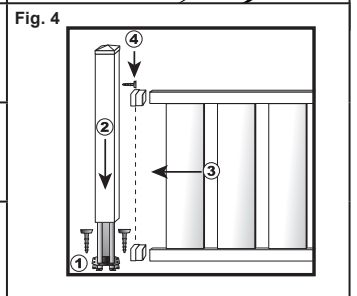

**3 RAILS** Top Rail: The steel insert for the top rail should already be inside (make sure that the insert's opening faces Downwards for a Section 36" & upward for a Section 42") Bottom Rail: The steel insert for the bottom rail should already be inside (make sure that the insert's opening faces upwards Section 36" & Downward Section 42"). Place the bottom rail brackets over the ends of the bottom rail. Place the rail between both posts while making sure the center support is against the deck (the bottom rail should be at 1.75" from the deck surface). Screw the brackets to the posts.

**TRAVERSES** Traverse du haut: Le renfort en acier pour la traverse du haut devrait déjà être en place (veillez à ce que l'ouverture du renfort soit vers le bas pour une section 36" et vers le haut pour une section 42").  
 Traverse du bas: Le renfort en acier pour la traverse du bas devrait déjà être en place (veillez à ce que l'ouverture du renfort soit vers le haut pour une section 36" et vers le bas pour une section 42"). Insérer les supports dans les traverses. Placez la traverse entre les poteaux et veillez à ce que le support de centre soit contre la terrasse (la traverse du bas doit être à 1.75" de la surface de la terrasse). Vissez les supports aux poteaux.

**TRAVESAÑOS** Travesaño superior : La inserción de acero para el travesaño superior debería ya estar adentro (asegúrese de que la abertura de la inserción esté mirando hacia abajo para una sección de 36" y hacia arriba para una sección de 42").  
 Travesaño inferior : La inserción de acero para el travesaño inferior debería ya estar adentro (asegúrese de que la abertura de la inserción esté mirando hacia arriba para una sección de 36" y hacia abajo para una sección de 42"). Insertar los soportes en los travesaños. Ponga el travesaño entre los dos postes, asegurándose que el soporte de centro esté apoyado contra la terraza (el travesaño inferior debe estar a 1.75" de la superficie de la terraza). Atornille los soportes en los postes.

**4 GLASS PANELS (Fig. 5)**  
**Note:** It is important to have the help of a second person during the installation of this step.  
 • Prepare the top rail & brackets. (The steel insert for the top rail should already be inside; make sure that the insert's opening faces downwards (section 36") and upward section 42". Place the brackets over the rail ends).  
 • Insert the glass panels into the bottom rail while position the top rail over the glass panels one at a time.

**PANEUX DE VERRE (Fig. 5)**  
**Note:** Il est important de faire l'installation de cette étape avec l'aide d'une autre personne.  
 • Préparez la traverse du haut & les supports. (Le renfort en acier pour la traverse du haut devrait déjà être en place; veillez à ce que l'ouverture du renfort soit vers le bas section 36" et vers le haut section 42". Insérer les supports dans les traverses).  
 • Insérez les panneaux de verre dans la traverse du bas en positionnant la traverse du haut par dessus les panneaux de verre un à la fois.

**PANELES DE VIDRIO (Fig. 5)**  
**Nota:** Es importante contar con la ayuda de una segunda persona durante la instalación de este paso.  
 • Prepare el travesaño de la parte superior y los soportes. (La inserción de acero para el travesaño de la parte superior ya debe estar adentro; asegúrese de que la abertura de la inserción tenga la cara hacia abajo seccion 36" y arriba seccion 42". Insertar los soportes en los travesaños).  
 • Inserte los paneles de vidrio en el travesaño de la parte inferior al mismo tiempo que posicione el travesaño de la parte superior sobre los paneles de vidrio uno por uno.

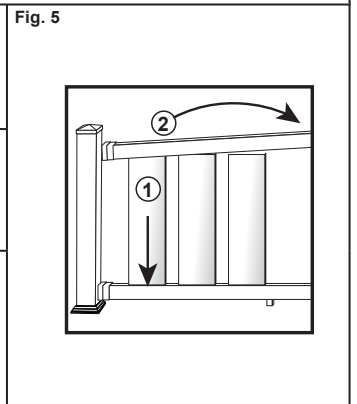

**5 FINAL SECTION POSITIONING**  
 Verify that the section is level and screw the brackets to the posts as you did with the bottom rail. Install the other sections in the same manner, one section at a time.

**POSITIONNEMENT DE SECTION FINALE**  
 Veillez à ce que la section soit de niveau et vissez les supports aux poteaux comme pour la traverse du bas. Installez les autres sections de la même manière, une section à la fois.

**POSICIONAMIENTO FINAL DE LA SECCIÓN**  
 Verifique si la sección está nivelada y atornille los soportes en los postes, tal como lo hizo con el travesaño inferior. Instale las otras secciones de la misma manera, una sección a la vez.

**6 FINISHING TOUCHES**  
 • Install the two-piece base moldings at the bottom of the posts. • Use PVC glue or silicone caulking to attach the caps.

**TOUCHE FINALE**  
 • Installez les moulures de base de deux morceaux dans le bas des poteaux. • Utilisez de la colle à PVC ou du caulkant de silicone pour fixer les capuchons.

**TOQUE FINAL**  
 • Instale las molduras de base compuestas por dos piezas en la parte inferior de los postes. • Utilice cola para PVC o calafateado de silicona para fijar las tapas.